

2019

ENGINE
ENGINE 29

E-MTB



NÁVOD K POUŽITÍ JÍZDNÍHO
ELEKTROKOLA
S POHONEM BAFANG



AUTHOR
BICYCLES

OBSAH

1 Důležité pokyny	2
2 Úvod	3
3 Bezpečnostní pokyny	4
3.1 Obecné informace	4
3.2 Pro vaši bezpečnost	4
3.3 Tuning kola je zakázán	4
3.4 Instalace a údržba	5
3.5 Bezpečnostní pokyny	5
3.6 Právní předpisy	6
3.7 Zamýšlené použití	6
3.8 Rychlý start	7
3.9 Před první jízdou	7
3.10 Před každou jízdou	7
4 Elektrické součásti	8
4.1 Přehled komponent	8
4.2 Důležité pokyny	8
4.3 Obrazovka displeje a ovládací panel	9
4.3.1 Přehled funkcí	9
4.4 Akumulátor	10
4.4.1 Bezpečnostní pokyny	10
4.4.2 Skladování akumulátoru	11
4.4.3 Opotřebování akumulátoru	11
4.5 Nabíječka	12
4.5.1 Provozní pokyny	12
4.6 Pohonná jednotka (motor se středním pohonem)	13
5 Provoz	14
5.1 Instalace akumulátoru	14
5.2 Vyjmutí akumulátoru	14
5.3 Nabíjení akumulátoru	15
5.3.1 Bezpečnostní pokyny	15
5.4 LED displej pro stav nabíjení a nabíjecí kapacitu	16
5.4.1 Stav spánku	16
5.5 Zapnutí a vypnutí elektrického systému ..	17
6 Displeje a nastavení	18
6.1 Tlačítka na ovládacím panelu	18
6.2 Signalizace na obrazovce displeje	18
6.3 Základní nastavení	19
6.3.1 Obecná pravidla pro nakládání s vašim kolem	19
6.3.2 Resetování údajů o jedné jízdě	20
6.3.3 Zobrazení ujeté vzdálenosti v kilometrech/mílich	20
6.3.4 Senzor osvětlení jízdního kola, nastavení světelné citlivosti	20
6.3.5 Jas osvětlení displeje	20
6.3.6 Automatické vypnutí	20
6.3.7 Ukazatel údržby	21
6.3.8 Informace o stavu akumulátoru	21
6.3.9 Chybové zprávy	22
6.4 Obvyklá činnost	23
6.4.1 Zapnutí / vypnutí	23
6.4.2 Volba úrovně podpory motoru	23
6.4.3 Změna režimu vzdálenosti a režimu rychlosti	23
6.4.4 Zapnutí nebo vypnutí osvětlení kola a osvětlení displeje	23
6.4.5 Podpora tlačení	24
6.4.6 Indikace stavu nabíjení	24
6.5 Funkce bluetooth	25
7 Údržba	26
8 Dojezd vašeho kola	26
9 Přeprava kola	27
10 Komponenty, které lze vyměnit	28
10.1 Následující komponenty lze vyměnit	28
10.2 Vyměněny mohou být následující díly	28
11 Tipy na ochranu životního prostředí/Likvidace	29
12 Specifikace	30
12.1 Akumulátor	30
12.2 Nabíječka	30
12.3 Pohonná jednotka (motor se středním pohonem)	31
13 Záruka	32
Zpřístupnění informací ze zákona	32

1 DŮLEŽITÉ POKYNY

Před použitím kola si pečlivě přečtěte všechna upozornění a poznámky v této uživatelské příručce.

Doporučujeme vám, abyste příručku uchovávali blízko kola, aby byla vždy při ruce.

Tento návod k obsluze obsahuje čtyři různé typy ukazatelů – jeden poskytující důležité informace o vašem novém kole a jeho použití, jeden o možných škodách na majetku a životním prostředí a třetí typ varování před potenciálním pádem a vážným poškozením, včetně fyzického zranění. Čtvrtý připomíná, že je nutné si uživatelskou příručku a montážní pokyny pečlivě prostudovat.

Když vidíte tyto symboly, existuje vždy riziko, že se může objevit nebezpečí.

Výstrahy se rozdělují takto:

 **Poznámka:** Tento symbol poskytuje informace o tom, jak používat výrobek, nebo slouží ke zvýraznění konkrétní části uživatelské příručky, která je obzvláště důležitá.

 **Pozor:** Tento symbol varuje před zneužitím, které by mohlo vést k poškození výrobku nebo životního prostředí.



Nebezpečí: Tento symbol označuje možné nebezpečí pro vaše zdraví a život, které by mohlo vzniknout, pokud nebyla provedena konkrétní opatření nebo nebyla přijata odpovídající péče.



Uživatelská příručka: Přečtěte si všechny instrukční příručky dodané s kolem. Pokud si nejste některým z témat uvedených v této příručce jisti, obraťte se na specializovaného prodejce společnosti a požádejte ho o pomoc.

2 ÚVOD

Tato část návodu k obsluze poskytuje podrobné informace o elektrických součástech motoru. Obecné informace týkající se např. technologie jízdního kola a způsobu jízdy na kole najdete v jiné příručce.



K legálnímu používání kola musí být přiložen a předán povinný návod k obsluze kola (podle normy ISO 4210:2014).

Než začnete, pozorně si přečtěte původní uživatelskou příručku a obecný návod k obsluze kola. Výrobce neodpovídá za škody vzniklé nedodržením těchto pokynů. Kolo se smí používat pouze v souladu s jeho zamýšleným určením.



Jakékoliv jiné použití může vést k technickým závadám a nehodám. Odpovědnost za vady a záruku bude v případě nesprávného použití neplatná.

3 BEZPEČNOSTNÍ POKYNY

3.1 Obecné informace

 Při používání tohoto výrobku postupujte podle pokynů v uživatelské příručce.

 Ujistěte se, že před prvním použitím kola jste si přečetli kapitoly „Před první jízdou“ a „Před každou jízdou“ obecné uživatelské příručky.

- Pokud půjčíte své kolo třetí osobě, dejte jí tento návod k obsluze společně s kolem.
- Po pečlivém přečtení uživatelské příručky ji nechte na bezpečném místě pro pozdější použití.

3.2 Pro vaši bezpečnost

 Vždy používejte brzdy kola, než dáte nohu na pedál. Motor pojede dopředu, jakmile stlačíte pedál. Tato síla může být pro vás neznámá a může vést k pádu, nebezpečí, nebo dokonce dopravní nehodě, která by mohla způsobit zranění.

- Při jízdě nevěnujte příliš velkou pozornost displeji kola, jinak by mohlo dojít k nehodě.
- Při jízdě na kole se ujistěte, že jste se před jízdou plně seznámili s vlastnostmi kola při startu. Pokud se kolo náhle rozběhne, může dojít k nehodám.

- S kolem ani motorem se nesmí manipulovat za účelem zvýšení rychlosti nebo výkonosti kola. Povoleno není ani použití tuningových sad nebo úpravy převodovky.

3.3 Tuning kola je zakázán

 Technologii kola žádným způsobem neměňte. Jakákoliv manipulace s kolem za účelem zvýšení výkonu nebo rychlosti může vést k právním potížím a/nebo k tomu, že jízda bude méně bezpečná.

Možné právní důsledky:

- Kolo je ze zákona povinen být registrován ke schválení a pojištění. Musí být dodrženy veškeré zákonné požadavky týkající se konfigurace kola a stanovené dopravním úřadem.
- Výrobce neposkytuje žádné záruky ani ručení.
- Trestní důsledky nelze vyloučit. Například zranění v důsledku nedbalosti může představovat porušení zákona.
- Ukončení pojištění kola.

Možné technologické důsledky:

- Manipulace s technologií kola může omezit jeho schopnosti, způsobit závady kola nebo jeho části.
- Motor a akumulátor může být přetížený a extrémně přehřátý. Důsledky: Neopravitelné škody a nebezpečí požáru.

Brzdy a jiné díly mohou být přetíženy. Důsledky: Porucha, přehřátí, zvýšené opotřebení.

3.4 Instalace a údržba



Elektrický systém vašeho kola je velmi silný. Pokud zjistíte jakékoliv poškození elektrického systému, okamžitě vyjměte akumulátor. Po pádu nebo nehodě mohou být odkryty části pod proudem. Máte-li nějakou otázku nebo problém, obraťte se na svého prodejce. Nedostatek odborných znalostí může vést k vážným nehodám.



Než začnete provádět jakoukoliv práci na kole, vypněte elektrickou jednotku a vyjměte akumulátor. Pokud tak neučiníte, může dojít k vážnému zranění a/ nebo úrazu elektrickým proudem.



Provádějte pouze operace popsané v této příručce. Nezasahujte do systému ani ho neupravujte. Žádné moduly nelze rozebrat nebo otevřít. V případě pochybností vždy kontaktujte specializovaného prodejce.

Vyměňte vadné nebo opotřebené součásti, jako je akumulátor, nabíječka, kabel, za originální náhradní díly vyrobené nebo doporučené výrobcem. V opačném případě bude záruka a/nebo záruka výrobce zrušena. Pokud se použijí nepůvodní nebo nesprávné náhradní díly, kolo nemusí fungovat správně. V případě závady se obraťte na autorizovaného prodejce, který provádí opravy pouze s použitím originálních náhradních dílů.

Nesprávná činnost pohonného systému a změny na akumulátoru, nabíječce nebo pohonu mohou způsobit zranění či nákladné poškození. V takovém případě výrobce neodpovídá za vzniklé škody. Změny v elektrickém systému mohou mít za následek trestní stíhání. Může se jednat o případ, kdy se změni maximální podporovaná rychlost.

3.5 Bezpečnostní pokyny

- Při jízdě na kole dodržujte pokyny popsané v návodu k obsluze.
- Pravidelně kontrolujte nabíječku akumulátorů, zejména kabel, zástrčku a pouzdro. Pokud je nabíječka akumulátoru poškozená, nesmí být používána, dokud nebyla opravena.
- Tento výrobek není určen pro použití osobami (včetně dětí) se sníženými fyzickými, smyslovými nebo duševními schopnostmi nebo s nedostatečnými zkušenostmi a znalostmi, pokud nejsou pod dohledem osoby odpovědné za jejich bezpečnost nebo od ní neobdrželi pokyny týkající se použití výrobku.
- Nedovolte dětem hrát si v blízkosti produktu.
- Obráťte se na prodejce, pokud zjistíte jakékoliv chyby nebo problémy se svým kolem.
- Neměňte systém sami, může to vést k poruchám systému.
- Výrobek je zkonstruován jako plně voděodolný, aby snášel podmínky jízdy za mokra. Neponořujte ho však schválně do vody.
- K čištění kola nepoužívejte vysokotlaký čistič. Pokud dojde ke vniknutí vody do některé ze součástí, může to mít za následek provozní problémy nebo rezivění.
- Při přepravě výrobku na vysokorychlostním vozidle, které je vystaveno dešti, vyjměte akumulátor a uložte ho na bezpečném místě, aby nenavlh.
- Manipulujte s výrobkem opatrně a vyvarujte se silných nárazů.
- Důležité informace uvedené v uživatelské příručce mohou být také uvedeny na štítcích výrobků.

- Při použití nebo přidělení náhradního klíče pro akumulátor se ujistěte, že jste zadali číslo na klíči akumulátoru. Číslo si, prosím, zapamatujte nebo zapište.
- Pro čištění krytu akumulátoru použijte navlhčený vyždímaný hadr.
- Pokud máte jakékoliv dotazy týkající se údržby a používání výrobku, obraťte se na prodejce, od kterého jste produkt zakoupili.
- Na přirozené opotřebení v důsledku běžného používání a stárnutí se naše záruka kvality nevztahuje.
- Pro softwarové aktualizace se, prosím, obraťte na svého prodejce. Nejnovější informace o softwaru budou k dispozici na domovské stránce webových stránek společnosti BAFANG: www.bafang-e.com
- Než vyrazíte na svou první jízdu, seznámte se s kolem na nějakém bezpečném místě!
- Používejte jasný ochranný oděv.
- Podle zákona jste povinni nosit při jízdě na kole přilbu.

3.6 Právní předpisy

- ! Seznamte se s pravidly silničního provozu své země a řiďte se jimi.

Před jízdou na kole na veřejných komunikacích si přečtěte národní předpisy platné ve vaší zemi. Obráťte se na svůj příslušný dopravní úřad, kde najdete informace o tom, jak má být kolo při provozu na veřejných komunikacích vybaveno.

Platí také následující (a další) informace:

- Které světelné systémy je třeba instalovat nebo vozit s sebou?
- Kterými brzdami musí být systém kola vybaven?
- Pro jízdu v konkrétních oblastech mohou existovat také věková omezení.
- Jedná se například o problematiku dětí jezdících na veřejných komunikacích.
- Pokud existuje povinnost nosit helmu, je zde uvedena.

3.7 Zamýšlené použití

- ! Elektrické součásti pohonného systému BAFANG M400 jsou určeny pouze pro použití s motory a nesmějí být použity k žádným jiným účelům.

Pohonný systém BAFANG M400 s výkonem 250 W je určen pouze pro použití v kombinaci s elektrickými jízdními koly, je navržen a schválen pro kola nebo EPAC. Je určen pro použití s městskými a trekkingovými koly. Lze ho použít také s horskými koly. Neměl by být používán pro závody nebo komerční účely.

Pohonný systém Max s výkonem 350 W je navržen a schválen pouze pro S-kola. Je určen pro použití s městskými a trekkingovými koly. Lze ho použít také v horských kolech. Je nepřijatelné ho používat pro závody nebo komerční účely.

3.8 Rychlý start

i V této části rychle najdete důležité informace a pokyny, které vám umožní kolo bezpečně používat.

Nejprve si přečtěte bezpečnostní pokyny a informujte se o zákonných předpisech, které se na vás vztahují.

Provedte všechny bezpečnostní kontroly podle pokynů v části „Před každou jízdou“.

Přečtěte si pokyny týkající se nabíjení akumulátoru v kapitole „Nabíjení akumulátoru“.

Akumulátor nabíjejte, dokud není plně nabitý.

Vložte akumulátor.

Uzamkněte akumulátor.

Pro spuštění systému stiskněte tlačítko „“ na ovládací jednotce.

Pomocí řídicí jednotky vyberte požadovanou úroveň podpory.

►► **Kolo je nyní připraveno k provozu.**

i Než položíte nohu na pedál, vždy stlačte brzdy kola! Motor začne běžet, jakmile stoupnete na pedál. Tento nárůst je neobvyklý a může vést k pádu nebo způsobit nebezpečné dopravní nehody a zranění.

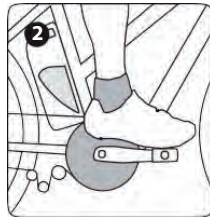
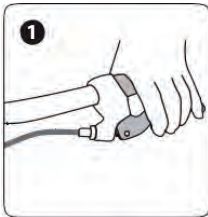

3.9 Před první jízdou

Před každou jízdou zkontrolujte motor, jak je popsáno v návodu k obsluze v části „Před každou jízdou“.

Akumulátor nabíjejte, dokud není plně nabitý.

Ujistěte se, že je akumulátor bezpečně usazen a uchycen na svém místě.

Ujistěte se, prosím, že vaše kolo je připraveno k použití a je přizpůsobeno vašemu tělu.

! Než vyjedete na veřejnou komunikaci, nacvičujte provoz a jízdu na kole na klidném a bezpečném místě.

📖 Viz také další uživatelské příručky vydané jednotlivými výrobci komponentů, které byly dodány s vašim kolem nebo jsou k dispozici online.

3.10 Před každou jízdou

i Pokud si myslíte, že vaše kolo nemusí být v dokonalém stavu, nejezděte na něm. Nechte prodejce kolo zkontrolovat. Ujistěte se, že pravidelně necháváte provést kontrolu všech důležitých součástí kola specialistou, zvláště pokud na kole intenzivně jezdíte. Komponenta může náhle selhat, pokud při použití překročíte její dobu životnosti nebo doporučenou dobu používání. Mohlo by dojít k nehodám a vážnému zranění.

! Před každou jízdou zkontrolujte motor, jak je popsáno v návodu k obsluze v části „Před každou jízdou“.

i Provedte tyto kontroly, než budete pokračovat v jízdě po pádu nebo pokud se vaše kolo převrátí. Hliníkové součásti nelze bezpečně ohnout zpět do původního tvaru, zatímco uhlíkové komponenty mohou utrpět poškození, které není pro oko rozpoznatelné.

4 ELEKTRICKÉ SOUČÁSTI



Moderní technologie kola je špičková technologie! Práce na součástech jízdních kol proto vyžaduje odborné znalosti, zkušenosti a speciální nástroje! Práce na kole nikdy neprovádějte sami. Pokud potřebuje opravu, údržbu nebo obnovu, vezměte kolo do specializované dílny.

4.1 Přehled komponent



- A** Displej
- B** Ovládací panel
- C** Akumulátor
- D** Jednotka pohonu
- E** Nabíječka

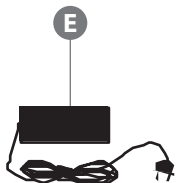

Než začnete provádět jakoukoliv práci na kole, odpojte elektrický systém a vyjměte akumulátor.



Kolo nečistěte proudem páry, vysokotlakým čističem nebo vodní hadicí. Voda může proniknout do elektrického vedení nebo pohonu a zařízení zničit.



Provozní teplota by měla být mezi $-15\text{ }^{\circ}\text{C}$ a $+60\text{ }^{\circ}\text{C}$. Doporučená skladovací teplota je mezi $-20\text{ }^{\circ}\text{C}$ a $+35\text{ }^{\circ}\text{C}$.



Provádějte pouze operace popsané v této příručce. Zařízení neměňte. Žádné moduly nelze rozebrat nebo otevřít. V případě pochybností vždy kontaktujte specializovaného prodejce.

Vyměňte vadné nebo opotřeбенé součásti, jako je akumulátor, nabíječka, kabel, za originální náhradní díly vyrobené nebo doporučené výrobcem. Jakákoliv záruka nebo odpovědnost jinak zaniká. Pokud se použijí nepůvodní nebo nesprávné náhradní díly, kolo nemusí fungovat správně. V případě závady se obraťte na autorizovaného prodejce, který provádí opravy pouze s použitím požadovaných náhradních dílů.

Nesprávná činnost pohonného systému a změny na akumulátoru, nabíječce nebo pohonu mohou způsobit zranění nebo nákladné poškození. V takovém případě výrobce neodpovídá za vzniklé škody. Změny v elektrickém systému mohou mít za následek trestní stíhání. Může se jednat o případ, kdy se změni maximální podporovaná rychlost.

4.2 Důležité pokyny



Elektrický systém kola je velmi silný. Pokud zjistíte jakékoliv poškození elektrického systému, okamžitě vyjměte akumulátor. Po pádu nebo nehodě mohou být odkryty části pod proudem. Máte-li nějakou otázku nebo problém, obraťte se na svého prodejce. Nedostatek odborných znalostí může vést k vážným nehodám.

4.3 Obrazovka displeje a ovládací panel

i

5 tlačítek na externím ovládacím panelu umožňuje snadnou obsluhu napájecí jednotky a displeje. Některá nastavení svého kola si můžete naprogramovat a informovat se např. o maximální a průměrné rychlosti, denních ujetých kilometrech, celkových kilometrech, stavu nabití akumulátoru atd. Pokud dojde k chybě v systému, objeví se na displeji.



Obrazovka displeje



Ovládací panel

4.3.1 Přehled funkcí

- Použití obousměrného sériového komunikačního protokolu, jednoduché ovládání displeje přes externí 5klávesovou klávesnici.
- Zobrazení rychlosti: Zobrazuje rychlost v reálném čase jako SPEEd, maximální rychlost jako MAXS a průměrnou rychlost jako AVG.
- Km nebo míle: Uživatel si může vybrat mezi km a mílemi.
- Inteligentní indikace stavu akumulátoru: Pomocí optimalizačního algoritmu je zajištěno stabilní zobrazení úrovně akumulátoru a je vyloučen problém kolísavé indikace úrovně akumulátoru obvyklé u jiných displejů.
- Automatická světla citlivá na světlo: Světlo, zadní světlo a podsvícení displeje se automaticky zapnou/vypnou v závislosti na světelných podmínkách.
- 5 úrovní podsvícení displeje: různé úrovně, 1 je nejtmavší, úroveň 5 je nejsvětlejší.
- 6úrovňová podpora: nastavení výkonu úrovně 0 až 5.
- Indikace ujeté vzdálenosti: Zobrazená maximální vzdálenost je 99999. Mohou být zobrazeny jednotlivé vzdálenosti TRIP nebo celková vzdálenost TOTAL.
- Inteligentní displej: včetně výstupního výkonu motoru W pro jízdu, zbývající míle TO GO, spotřeba energie (kalorie) C.
- zobrazení chybových zpráv
- Podpora chůze
- Nastavení: Různé parametry, např. režim, průměr kol, rychlostní limit apod., lze nastavit na počítači pomocí komunikačního kabelu. Viz nastavení.
- S modulem Bluetooth: Může se připojit k odeslané zprávě do telefonu a telefon může zobrazit kompletní informace o celém cyklu.
- Upozornění na údržbu (tuto funkci lze deaktivovat): Informace o výstrahách údržby jsou zobrazeny na základě nabíjecích cyklů akumulátoru a ujeté vzdálenosti. Displej automaticky odhadne životnost akumulátoru a varuje, když počet nabíjecích cyklů překročí nastavenou hodnotu. Zobrazí se také varování, pokud celková ujetá vzdálenost překročí nastavenou hodnotu.

➡ Tuto funkci lze deaktivovat.

Pokud máte nějaké dotazy, kontaktujte prodejce.

4.4 Akumulátor

 Kolo je dodáváno s akumulátorem.

Číslo modelu: HWT-1004-7AS06



Akumulátor

 Před použitím akumulátoru si přečtěte údaje vytištěné na externím štítku akumulátoru.

 Při nabíjení akumulátoru používejte pouze původní nabíječku akumulátorů.

- Akumulátor není při dodání zcela nabitý. Před prvním použitím a před skladováním akumulátor zcela nabijte.
- Za běžných provozních podmínek platí, že okamžité nabití akumulátoru po každém použití zvýší jeho životnost. Nikdy nedovolte, aby se akumulátor úplně vybil. Dobijte akumulátor i po krátkodobém použití.

Nenabíjejte akumulátor déle, než je doba nabíjení uvedená v tabulce Specifikace.

Pokud je akumulátor zcela vybitý, nabijte ho co nejdříve. Ponechání akumulátoru bez nabití po delší dobu poškodí jeho kapacitu.

4.4.1 Bezpečnostní pokyny

 Nebezpečí požáru nebo výbuchu, pokud je použit akumulátor s nekompatibilním systémem. Neotevírejte, nerozkládejte ani nepropichujte akumulátor kvůli nebezpečí zkratu, požáru nebo výbuchu. V případě spadnutí, nárazu nebo podobné události akumulátor hned nepoužívejte a okamžitě ho vraťte k otestování. Kvůli nebezpečí požáru nebo výbuchu používejte pouze originální nabíječku dodávanou s akumulátorem. Likvidace použitých akumulátorů by měla probíhat v souladu s lokálně uplatňovanými předpisy. Před použitím si pečlivě přečtěte příručku.

 **Akumulátor by měl být vždy mimo dosah dětí.** Nedovolte dětem, aby vyjmuly akumulátor z kola nebo nabíječky nebo s ním hrály.

 **Nedotýkejte se netěsné baterie.** Vytékající elektrolyty mohou způsobit nepříjemné pocity na pokožce. Pokud dojde ke kontaktu kyseliny z akumulátoru s očima, netřete je. Okamžitě omyjte oči čistou vodou. Obráťte se na nemocnici pro další ošetření.

 **Vadné akumulátory způsobí přehřátí, dým nebo hoření.** Nenechávejte akumulátor v blízkosti mobilních telefonů nebo nabíječek, je-li horký na dotyk, netěsný nebo zapáchá, a zlikvidujte ho (viz kapitola „Tipy na ochranu životního prostředí“).

 **Akumulátor nerozebírejte.** Akumulátor obsahuje ochranné součásti a uvnitř se vyzkratuje, aby se zabránilo nebezpečí. Nesprávná manipulace, například nesprávná demontáž, může zničit jeho ochranné funkce a způsobit přehřátí, tvorbu kouře, deformaci nebo hoření.

**Akumulátor záměrně nezkratujte.**

Nedotýkejte se nebo nespojujte kontakt plus a minus s kovem. Nedovolte, aby se akumulátor při skladování nebo používání dostal do styku s kovovými prvky, které jsou uloženy nebo používány. Pokud je akumulátor zkratován, elektrický proud se zvýší. To může vést k poškození akumulátoru, přehřátí, prasknutí, deformaci nebo požáru.

**Akumulátor neohřívejte a nepalte.**

Přehřátý nebo zapálený akumulátor může vést ke zničení izolovaných částí uvnitř, ztrátě ochrany nebo přehřátí či zapálení elektrody. Všechny tyto důsledky mohou vést k přehřátí, prasknutí nebo vznícení akumulátoru.

**Nepoužívejte baterii v blízkosti zdroje tepla.**

Nepoužívejte akumulátor v blízkosti otevřeného plamene, trouby nebo při teplotách nad 60 °C. Vysoké teploty mohou způsobit krat akumulátoru.

**Vyhňte se nabíjení v blízkosti ohně nebo na přímém slunečním světle.**

V případě nerespektování by mohlo dojít ke zkratu funkce interní ochrany a ke vzniku abnormálních chemických reakcí nebo funkčních poruch, které by vedly k přehřátí, tvorbě kouře, deformaci nebo hoření.

**Akumulátor nepoškozujte.**

Nedovolte, aby se do akumulátoru rýpalo, aby se vystavoval působení ohně nebo se jím udeřilo, protože by to mohlo způsobit přehřátí, deformaci, tvorbu kouře nebo hoření a ohrozit uživatele. Nikdy nedávejte akumulátor pod vodu.



Nenabíjete akumulátor přímo z elektrické zásuvky nebo z cigaretového zapalovače ve vozidle. Vysoké napětí a zesílený proud akumulátor poškodí a sníží jeho životnost, protože se přehřívá, deformuje, tvoří kouř nebo hoří.

4.4.2 Skladování akumulátoru

Pokud kolo delší dobu nepoužíváte, vyjměte akumulátor, nabijte ho (60–80 %) a skladujte samostatně v suché místnosti, kde nemrzne.

- Nevystavujte ho přímému slunečnímu záření. To může vést k přehřátí, deformaci, prasknutí, horšímu výkonu a kratší životnosti akumulátoru.
- Aby se zabránilo hlubokému vybití, akumulátor po uplynutí určitého času přejde do režimu spánku.
- Nevystavujte baterii teplotám pod přípustnou skladovací teplotou -10 °C až 35 °C. Mějte na paměti, že teploty okolo 45 °C jsou v blízkosti ohříváčů, na přímém slunci nebo v přehřátých interiérech vozidel běžné.
- Při dlouhém skladování akumulátoru se ujistěte, že je nabitý alespoň na polovinu kapacity, a znovu ho nabijte o tři měsíce později. Nebalte ho do vodivého materiálu, protože to způsobí poškození v důsledku přímého kontaktu mezi kovem a akumulátorem.



Pokud zjistíte, že se baterie během používání, nabíjení nebo skladování zahřívá, vytváří silný zápach, mění vzhled nebo projevuje jiné abnormality, akumulátor nadále nepoužívejte. Používání akumulátoru okamžitě ukončete a nechte prodejce, aby ho před opětovným použitím zkontroloval.

4.4.3 Opotřebenání akumulátoru

Akumulátor lze nabíjet přibližně 500krát. Kapacita akumulátoru se během této doby snižuje, což zrychluje jeho vybití, a to i přes použití podpory motoru kola. Nejedná se o vadu. Akumulátor byste pak měli vyměnit. Je-li dojezd stále dostačující, můžete pokračovat v jeho používání.

Životnost akumulátoru závisí na různých faktorech:

- Počet procesů nabíjení (kolem 500 nabíjecích cyklů)
- Stáří akumulátoru
- Skladovací a provozní podmínky

Samozřejmě, že vás akumulátor bude ztrácet kapacitu, i když ho nebudete používat.

Životnost akumulátoru mohou ovlivnit následující opatření:

- Nabíjení akumulátoru po každé, i krátké, jízdě. Lithium-iontové baterie nepodléhají paměťovému efektu.
- Zabránění jízdy ve vysokých převodech s vysokou mírou pomoci

4.5 Nabíječka

- i** Nabíječka je speciálně navržena pro nabíjení lithium-iontových akumulátorů. Je vybavena integrovanou pojistkou a ochranou proti přepětí.



Nabíječka

4.5.1 Provozní pokyny

Před použitím akumulátoru si přečtěte údaje na externím štítku nabíječky.

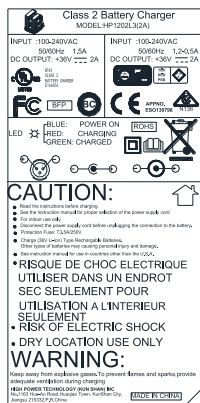

Štítek

- !** Aby se minimalizovalo riziko úrazu elektrickým proudem, nikdy byste neměli nabíjecí zařízení otvírat. Údržbu by měl provádět pouze kvalifikovaný servisní personál. Před každým nabíjením akumulátoru se ujistěte, že jste si informace o nabíječce přečetli! Před připojením akumulátoru nebo vyjmutím akumulátoru z nabíječky nabíječku odpojte. Mohou unikat hořlavé plyny. Zabraňte tvorbě plamenů a jisker.

- !** Udržujte nabíječku mimo dosah dětí a zvířat. Malé děti a zvířata mohou během hry poškodit kabel. Mohlo by dojít k úrazu elektrickým proudem, poruše nebo požáru.

- Nabíječku nesmí používat děti nebo osoby s omezenými fyzickými, smyslovými nebo mentálními schopnostmi, pokud nejsou pod dohledem kvalifikované dospělé osoby.
- Zajistěte, aby nabíječka byla čistá. Hrozí riziko úrazu elektrickým proudem.
- Nepoužívejte nabíječku ve vlhkém nebo prašném prostředí.
- Nevystavujte ji přímému slunečnímu záření.
- Při nepoužívání odpojte nabíječku od zdroje napájení.
- Používejte pouze nabíječku dodávanou s kolem nebo autorizovaným výrobcem.
- Nabíječku během jejího používání nezakrývejte. V opačném případě by mohlo dojít ke zkratu nebo požáru.
- Když vyčistíte nabíječku, nejprve ji odpojte od elektrické zásuvky.
- Zastavte nabíjení akumulátoru, pokud nabíjecí cyklus trvá déle, než je délka uvedená v tabulce Specifikace.
- Po skončení nabíjecího cyklu vyjměte akumulátor z nabíječky a nabíječku odpojte.

4.6 Pohonná jednotka (motor se středním pohonem)

- i** Vaše kolo je vybaveno motorem se středním pohonem (250 W). Napájecí jednotka je umístěna nad spodní konzolou.

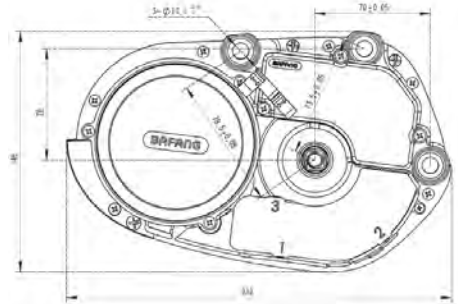

Motor se středním pohonem

Motor pojedě dopředu, jakmile stlačíte pedál. Úroveň podpory napájení závisí na nastavení. Hnací jednotka se vypne, jakmile přestanete šlapat nebo dosáhnete maximální rychlosti 25 km/h). Podpora se opět automaticky aktivuje, jakmile je rychlost pod maximem podpory rychlosti a znovu šlápnete do pedálu.

- i** Mějte na paměti, že během dlouhých jízd do kopce se motor kola může zahřívát. Nedotýkejte se motoru, protože byste se mohli spálit.

- i** Dávejte pozor na to, že pokud je povrch vozovky a podpěrná konzola kluzká (např. kvůli dešti, sněhu, písku), hrozí, že hnací kolo vašeho kola se může otáčet a klouzat.

5 PROVOZ

5.1 Instalace akumulátoru

i Pro správné vložení musí být akumulátor zasunut a zajištěn ze zadní části pouzdra až na doraz. Bez kontaktu s akumulátorem nebude elektrický pohon kola fungovat.

1. Pokud je akumulátor vybaven vypínačem, vypněte ho vždy před vložením akumulátoru do držáku.
2. Aby bylo možné vložit akumulátor, musí být zámek odemčený. Akumulátor můžete zamknout a odemknout otočením klíče.

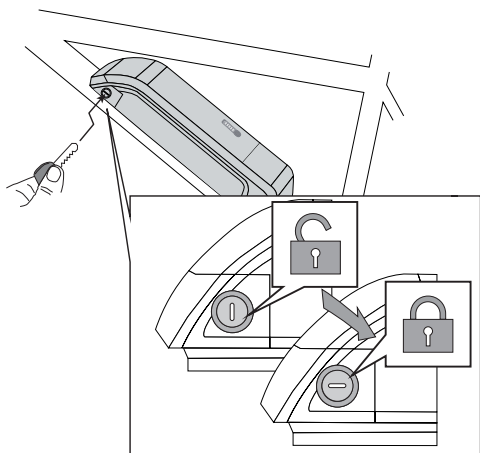

3. Akumulátor posouvejte podél kolejničky co nejdále do připojovacího zařízení.

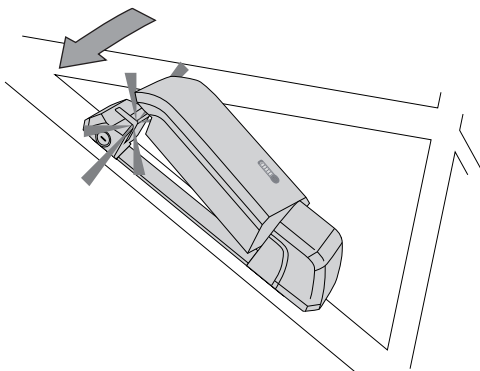

4. Otočte klíčkem pro uzamčení akumulátoru. Vyměňte klíč, aby nedošlo k jeho ztrátě nebo zlomení.

5.2 Vyjmutí akumulátoru

1. Před vyjmutím akumulátoru vypněte systém elektrického napájení.
2. Odemkněte akumulátor.

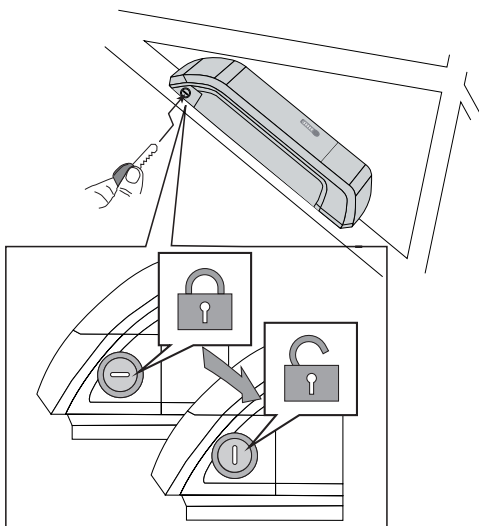

3. Vyměňte akumulátor z držáku.



Akumulátor držte pevně, protože je těžký.

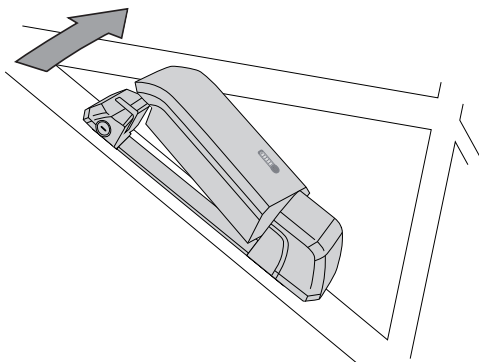

5.3 Nabíjení akumulátoru

i Akumulátor můžete nabíjet jak připojený na kole, tak i po jeho demontáži.

i Lithium-iontové akumulátory nepodléhají paměťovému efektu. Akumulátor můžete dobít kdykoliv, i po krátkých cestách.

Nabíjejte akumulátor při teplotách mezi 0 °C a 45 °C (ideálně při pokojové teplotě nebo 20 °C). Před dobíjením dejte akumulátoru dostatek času k dosažení této teploty.

i Před nabíjením si přečtěte pokyny na nabíječce.

1. Nejprve zasuňte konektor nabíjecího kabelu do nabíjecí zásuvky na akumulátoru a potom zapojte nabíječku do zásuvky.
2. Jakmile je nabíječka připojena k napájení, rozsvítí se červená LED.



3. Po dokončení nabíjení změní LED barvu z červené na zelenou.



4. Provozní režim svítí modře.

Doba nabíjení závisí na různých faktorech. Může se velmi lišit podle teploty, stáří, využití a kapacity akumulátoru. Informace o době nabíjení akumulátoru naleznete v technických informacích o akumulátoru.

Po úplném nabití akumulátoru se proces nabíjení automaticky ukončí. Odpojte zástrčku od akumulátoru a zásuvky.

5.3.1 Bezpečnostní pokyny

i Používejte pouze nabíječku určenou pro akumulátor.

Ujistěte se, že používáte správné síťové napětí. Na akumulátoru je uvedeno požadované síťové napětí. Musí odpovídat napětí zdroje proudu. Nabíječky označené 230 V mohou být provozovány také při napětí 220 V.

- Nedotýkejte se síťové zástrčky mokřkýma rukama. Hrozí riziko úrazu elektrickým proudem.
- Poznámka: Náhlý nárůst teploty může způsobit tvorbu kondenzátu na akumulátoru. Vyhněte se tomu tím, že akumulátor uložíte na stejném místě, kde se nabíjí.
- Před použitím zkontrolujte, zda není poškozena nabíječka, kabel a zástrčka. Pokud dojde k poškození, nabíječku nepoužívejte. Hrozí riziko úrazu elektrickým proudem.
- Akumulátor nabíjejte pouze v dobře větraných místnostech.
- Nabíječku a/nebo akumulátor během nabíjení nezakrývejte. Existuje riziko přehřátí, požáru nebo výbuchu.
- Nabíjejte pouze na suchém, nehořlavém povrchu.



i Akumulátor musí být zcela nabitý nejméně jednou za 3 měsíce, aby se zabránilo poškození nebo zničení článků.

i Pokud nabíjecí cyklus trvá déle než obvykle, může být poškozen akumulátor. V takovém případě ihned přestaňte nabíjet. Nechte prodejce zkontrolovat akumulátor i nabíječku, aby se zabránilo poškození.

Vady – příčiny a řešení

Popis vady	Příčina	Řešení
Provozní displej nesvítí.	Síťová zástrčka není řádně připojena ke zdroji napájení.	Zkontrolujte všechna připojení a také to, zda je nabíječka správně připojena ke zdroji napájení.
Indikátor nabíjení není rozsvícený.	Akumulátor může mít poruchu.	Obráťte se na výrobce nebo svého specializovaného prodejce.
Indikátor nabíjení nesvítí trvale červeně.	Akumulátor může mít poruchu.	Obráťte se na výrobce nebo svého specializovaného prodejce.

5.4 LED displej pro stav nabíjení a nabíjecí kapacitu







i Stiskněte tlačítko „“ na 1 sekundu pro systém správy akumulátoru, aby se na LED na 5 sekund zobrazil stav nabití akumulátoru. Podržte stisknuté tlačítko „“ na 5 sekund, aby BMS zobrazila kapacitu akumulátoru na LED po dobu 5 sekund. Systém správy akumulátoru poté displej LED vypne, čímž šetří energii.

5.4.1 Stav spánku

Aby nedošlo k poškození vybití akumulátoru, systém správy akumulátoru uvede akumulátor do režimu spánku. V režimu spánku není z technických důvodů použita žádná funkce.

Podržte tlačítko „“ po dobu 5 sekund stisknuté, aby se probudil z režimu hlubokého spánku.

Indikace stavu nabíjení

LED	Stav LED	Nabití
	První LED bliká	≤ 10 %
	1 LED zezelená	10-25 %
	2 LED zezelenají	25-45 %
	3 LED zezelenají	45-65 %
	4 LED zezelenají	65-85 %
	5 LED zezelenají	≥ 85 %

5.5 Zapnutí a vypnutí elektrického systému

Stiskněte tlačítko „“ pro zapnutí elektrického systému. Pro jeho vypnutí totéž tlačítko stlačte a podržte stlačené tak dlouho, dokud se systém nevyvone.



Podmínky:

Abyste mohli aktivovat a používat kolo, musí být splněny následující předpoklady:

- Musí být použit dostatečně nabitý akumulátor.
- Akumulátor musí být správně vložen do držáku akumulátoru.
- Motor, řídicí jednotka, akumulátor atd. musí být správně připojeni.



Než dáte nohu na pedál, vždy stlačte brzdy kola! Motor začne běžet, jakmile stoupnete na pedál. Tento nárůst je neobvyklý a může vést k pádu nebo způsobit nebezpečné dopravní nehody a zranění.

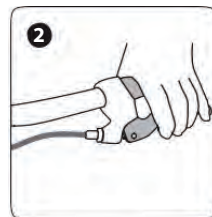
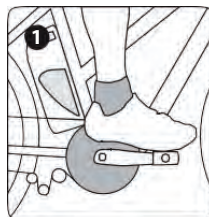

Podpora motoru závisí na tom, jak rychle nebo pomalu šlapete do pedálů. Čím rychleji šlapete, tím vyšší je úroveň podpory motoru. Motor přestane podporovat vaši jízdu, jakmile přestanete šlapat. Podpora motoru se znovu aktivuje, jakmile znovu začnete šlapat.

Pokud je akumulátor kola vybaven spínačem zapínání/vypínání, můžete také stisknout spínač akumulátoru.

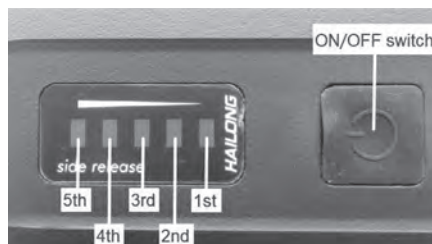

Provozní spínač zap/vyp

6 DISPLEJE A NASTAVENÍ

6.1 Tlačítka na ovládacím panelu



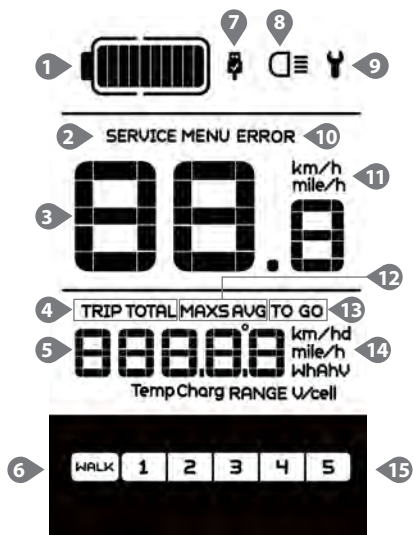

- A Tlačítko „+“:** Přepíná na vyšší úroveň podpory motoru.
- B Tlačítko „-“:** Přepíná na nižší úroveň podpory.
- C Tlačítko zapnutí/vypnutí světel:** Jedním stisknutím tohoto tlačítka zapnete osvětlení jízdního kola. Stisknutím tlačítka dvakrát osvětlení vypnete.
- D Tlačítko zapnutí/vypnutí:** Zapne a poté zase vypne elektrický systém.
- E Režim zobrazení:** Přepínání mezi různými zobrazeními a funkcemi.

6.2 Signalizace na obrazovce displeje



- 1** Indikátor kapacity akumulátoru
- 2** Upozornění na údržbu
- 3** Indikace hlavních údajů
- 4** Údaje o jízdě
- 5** Indikace historie a údajů o akumulátoru
- 6** Podpora tlačení
- 7** Připojení USB
- 8** Indikace světlometů
- 9** Varování při selhání
- 10** Upozornění na chybu
- 11** Výběr jednotky rychlosti
- 12** Historie rychlosti jízdy
- 13** Zbývající dojezd
- 14** Indikace jednotky
- 15** Indikace úrovně







- Indikátor kapacity akumulátoru Indikace 10segmentového akumulátoru; napětí, které každý segment představuje, lze upravit.
- Upozornění na údržbu: Pokud je potřeba údržba, zobrazí se symbol **SERVICE** (ujetá vzdálenost nebo počet cyklů nabíjení akumulátoru překročí nastavenou hodnotu, funkce může být deaktivována).
- Indikace hlavních údajů: rychlost v reálném čase a kód chyby
- Údaje o jízdě: ujetá vzdálenost při jedné jízdě TRIP, celková vzdálenost TOTAL.
- Indikace historie a údajů o akumulátoru: historie jízdy a údaje o stavu baterie v reálném čase
- Podpora tlačení: Podpora tlačení a chůze při 6 km/h
- Připojení USB: připojení k nabíjecímu portu USB
- Indikace světlometů: zobrazuje se pouze při zapnutém světlometu nebo zadním světle.
- Varování při selhání: Při zjištění poruchy se zobrazí symbol .
- Upozornění na chybu
- Výběr jednotky rychlosti: zobrazení rychlosti, km/h nebo mph.
- Historie rychlosti jízdy: průměrná rychlost (AVG km/h), maximální rychlost (MAXS km/h).
- Zbývající dojezd: Zbývající dojezd TO GO.
- Indikace jednotky: Zobrazení vzdálenosti v závislosti na nastavení.
- Indikace úrovně: Zobrazí se zvolená úroveň 1–5; pokud není zobrazen žádný číselný displej, znamená to, že neexistuje žádná pomoc (motorem). Pokud jde jezdec pěšky a elektrokolo tlačí, zobrazí se .

6.3 Základní nastavení



Neměňte nastavení v průběhu jízdy na kole.

6.3.1 Obecná pravidla pro nakládání s vaším kolem

- Chcete-li vstoupit do režimu pro zadání nastavení parametrů, zapněte displej a stiskněte tlačítko „“. DVAKRÁT po dobu delší než 0,3 sekundy.
- Nyní jste v MENU pro zadávání nastavení parametrů. Nastavení můžete změnit.
- Pro konfiguraci nastavení krátce stihněte tlačítko „“. Tímto způsobem vám bude přímo zobrazeno další nastavení a budete moci procházet nastavení.
- Pro změnu různých nastavení krátce stiskněte tlačítko „“.
- Jakmile začne vaše preferované nastavení blikat, stiskněte tlačítko „“ pro zvýšení hodnoty parametru nebo „“ pro její snížení.
- Po konečném výběru nastavení se můžete opět vrátit do hlavního menu stisknutím tlačítka „“ DVAKRÁT po dobu delší než 0,3 sekundy.
- Pokud změny nastavení nebyly provedeny po 10 sekundách, displej se vrátí zpět k normálnímu provoznímu nastavení.



6.3.2 Resetování údajů o jedné jízdě

i V tomto režimu nastavení se na displeji zobrazí „tC“.

- Pro smazání dat týkajících se vaší poslední jízdy (TRIP), maximální rychlosti (MAXS) a průměrné rychlosti (AVG) stiskněte tlačítko „+“ (na obrazovce se zobrazí „y“).
- Pokud data týkající se vaší individuální jízdy neresetujete manuálně, resetují se automaticky po ujetí delším než 99 hodin a 59 minut.



6.3.3 Zobrazení ujeté vzdálenosti v kilometrech/mílich

i V tomto režimu nastavení se na displeji zobrazí „S7“.

- Pro změnu mezi km/h a míle/h stiskněte tlačítko „+“ nebo tlačítko „-“.

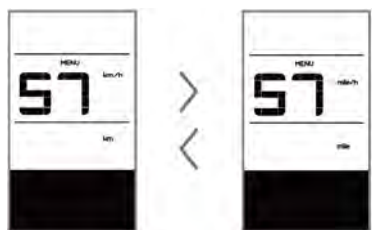

6.3.4 Senzor osvětlení jízdního kola, nastavení světelné citlivosti

i V tomto režimu nastavení se na displeji zobrazí „bL0“.

- Zvolte hodnotu parametru od 0–5 tak, že použijete „+“ nebo „-“. Zvolíte-li „0“, funkce senzoru se vypne.

- Čím nižší je číslo, tím větší tma musí být, než se senzor pro osvětlení jízdního kola automaticky zapne.



6.3.5 Jas osvětlení displeje

i V tomto režimu nastavení se na displeji zobrazí „bL1“.

- Zvolte hodnotu parametru od 1 do 5 tak, že použijete „+“ nebo „-“. 1 je nejtmavší podsvícení, 5 je nejsvětlejší.



6.3.6 Automatické vypnutí

i V tomto režimu nastavení se na displeji zobrazí „OFF“.

- Zvolte hodnotu parametru od 1–9 tak, že použijete „+“ nebo „-“. Čísla představují minuty zbývající do automatického vypnutí elektrického systému.



6.3.7 Ukazatel údržby

i V tomto režimu nastavení se na displeji zobrazí „nnA“.

- Stiskněte tlačítko „+“ nebo tlačítko „-“ pro volbu čísel „0“ nebo „1“, „0“ funkci deaktivuje, „1“ aktivuje funkci a dostanete upozornění na údržbu vašeho kola.
- Indikátor údržby se objeví, jakmile jste dosáhli určitého počtu cyklů nabití baterie (100 nabití) a/nebo jste ujeli určitou vzdálenost (5000 kilometrů). Kdykoli zapnete displej, objeví se slovo „SERVICE“ a pak bliká na 4 sekundy. Intervaly může individuálně nastavit výrobce. Lze je také později nastavit u prodejce nebo výrobce s připojením USB na počítači.



6.3.8 Informace o stavu akumulátoru

i V tomto režimu nastavení se na displeji zobrazí „b01“.

- V tomto režimu můžete vidět všechny relevantní údaje, které se vztahují k vašemu akumulátoru. Chcete-li to provést, stiskněte tlačítko „i“ na dobu kratší než 3 sekundy. Obdržíte následující informace v tomto pořadí:

Displej	Informace
b01	Aktuální teplota
b02	Nejvyšší teplota
b03	Nejnižší teplota
b04	Celkové napětí
b05	Proud
b06	Průměrný proud
b07	Zbývající kapacita
b08	Celková kapacita
b09	Stav relativního nabití
b10	Stav absolutního nabití
b11	Stav nabití/vybití
b12	Nejdelší doba bez nabití
b13	Doba od posledního nabití
d01	Galvanický článek 1
d02	Galvanický článek 2
dn	Galvanický článek n

6.3.9 Chybové zprávy



nepracujte na svém kole sami. Práce na součástech jízdních kol totiž vyžaduje odborné znalosti, zkušenosti a speciální nástroje! Jízdní kolo vezměte do servisu, aby se mohlo opravit.

Na displeji se zobrazí informace o tom, že na vašem kole byla zjištěna chyba. Při zjištění poruchy se na displeji zobrazí . V poli, kde je zobrazena rychlost, se objeví jedna z následujících chyb:

Chyba	Vysvětlení	Odstranění poruch
03	Brzdy jsou zapnuté	Zkontrolujte, zda nevázne brzdový kabel.
07	Ochrana proti vysokému napětí	Veźměte svoje kolo k prodejci nebo specialistovi, aby tuto chybu opravil.
08	Porucha se senzorem prostoru motoru uvnitř	Veźměte svoje kolo k prodejci nebo specialistovi, aby tuto chybu opravil.
10	Teplota motoru dosahuje maximální hodnoty ochrany	Elektrické kolo na chvíli zastavte.
12	Porucha proudového snímače uvnitř regulátoru	Veźměte svoje kolo k prodejci nebo specialistovi, aby tuto chybu opravil.
13	Porucha teplotního snímače uvnitř akumulátoru	Veźměte svoje kolo k prodejci nebo specialistovi, aby tuto chybu opravil.
21	Porucha snímače rychlosti kola	Veźměte svoje kolo k prodejci nebo specialistovi, aby tuto chybu opravil.
22	Chyba komunikace BMS	Veźměte svoje kolo k prodejci nebo specialistovi, aby tuto chybu opravil.
25	Točivý moment chyba signálu točivého momentu	Veźměte svoje kolo k prodejci nebo specialistovi, aby tuto chybu opravil.
26	Točivý moment chyba signálu rychlosti	Veźměte svoje kolo k prodejci nebo specialistovi, aby tuto chybu opravil.
30	Chyba komunikace	Veźměte svoje kolo k prodejci nebo specialistovi, aby tuto chybu opravil.





Zobrazení chyby

Poznámka: Na displeji se pravděpodobně objeví chybový kód 10, když elektrické kolo po dlouhou dobu stoupá. Znamená to, že teplota motoru dosáhla hodnoty ochrany, v takovém případě musí uživatel elektrické kolo na chvíli zastavit. Pokud uživatel v jízdě dále pokračuje, motor automaticky vypne napájení.

6.4 Obvyklá činnost



6.4.1 Zapnutí / vypnutí

Tlačítko „“ stiskněte na 2 sekundy: Displej a systém se zapnou.

Opět stiskněte tlačítko „“ na 2 sekundy: Displej a systém se vypnou.

Systém se automaticky vypne po 5 minutách nulové aktivity.

6.4.2 Volba úrovně podpory motoru

Stiskněte tlačítko „“ nebo „“ pro změnu mezi různými úrovněmi podpory. Nejnižší úroveň je úroveň 1; nejvyšší je úroveň 5. Výchozí úroveň při jeho zapnutí je úroveň 1. Není-li zobrazeno žádné číslo, motor podporu nemá.

Vzhled displeje při výběru jedné z mnoha úrovní podpory





Žádná podpora Úroveň podpory 1 Úroveň podpory 5

6.4.3 Změna režimu vzdálenosti a režimu rychlosti

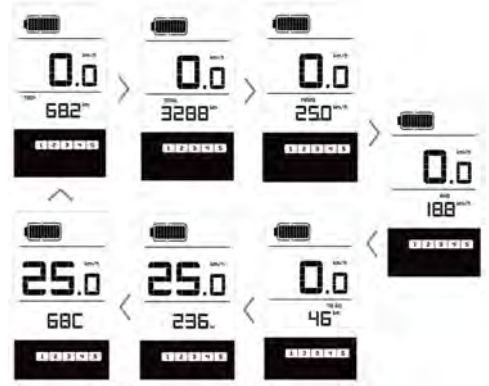
Krátkým stisknutím  můžete přepínat mezi vzdáleností a rychlostí. Vzdálenost jedné jízdy (TRIP km) → Celková vzdálenost (TOTAL km) → Maximální rychlost (MAXS km/h) → Průměrná rychlost jízdy (AVG km/h) → Zbývající dojezd (TO GO) → Výstupní výkon v reálném čase (W) → Spotřeba energie (C) jsou zobrazeny za sebou. (Režim přepnutí rozhraní, jak je uvedeno níže)



6.4.4 Zapnutí nebo vypnutí osvětlení kola a osvětlení displeje

Tlačítko „“ stiskněte na 2 sekundy: Osvětlení displeje a osvětlení kola jsou zapnuté. Opět stiskněte tlačítko „“ na 2 sekundy: Světla kola i osvětlení displeje se vypnou. Jakmile displej použijete ve tmě, automaticky se rozsvítí osvětlení kola. Výjimka: Pokud jste osvětlení vypnuli ručně, budete je muset také ručně zapnout. Displej nabízí pět úrovní jasu.



Vypnuto

Zapnuto

6.4.5 Podpora tlačení

i Vaše kolo má režim podpory tlačení, který pohybuje kolem rychlostí 6 km/h, aniž byste museli šlapat. To pomáhá tlačít kolo do strmých svahů.

i Modely s podporou tlačení vám nemají pomáhat jezdit nebo začít jezdit na kole! Vystavilo by to motor riziku přehřátí. Režim podpory tlačení použijte, pouze když kolo skutečně tlačíte. Kola musí být v kontaktu se zemí. Nedodržením těchto instrukcí se vystavujete riziku zranění.

Stiskněte a podržte tlačítko „“ na ovládacím panelu na 2 sekundy. Podpora tlačení je aktivována. Na obrazovce displeje se zobrazí „WALK“. Jakmile tlačítko uvolníte, režim podpory tlačení se deaktivuje.

Přepínání mezi podporou motoru a režimem podpory tlačení



Indikátor podpory motoru



Indikátor režimu podpory tlačení

6.4.6 Indikace stavu nabíjení

i Abyste zajistili optimální výkon svého kola, před každou jízdou zkontrolujte stav nabití akumulátoru. Když je displej zapnutý, indikaci poskytuje 10 LEDs.

Na displeji se rozsvítí určitý počet čárek a rámeček baterie LCD, aby se ukázal stav aktuálního nabití (viz graf). Když je všech 10 indikátorů vypnuto a digitální displej bliká, znamená to, že je nutné akumulátor okamžitě nabít.

Zobrazení stavu nabití



Počet čárek	Stav nabití
10	$\geq 90\%$
9	$75\% \leq C < 90\%$
8	$60\% \leq C < 75\%$
7	$50\% \leq C < 60\%$
6	$40\% \leq C < 50\%$
5	$30\% \leq C < 40\%$
4	$20\% \leq C < 30\%$
3	$10\% \leq C < 20\%$
2	$8\% \leq C < 10\%$
1	$5\% < C < 8\%$

digitální obrazovka bliká $\leq 5\%$

6.5 Funkce bluetooth

- Může používat APP „Bafang GO“, kterou vyvinula společnost BAFANG, a může také rozvíjet APP prostřednictvím SdK, které poskytuje společnost BAFANG. BAFANG APP jako níže uvedený obrázek:





- Tento displej je kompatibilní s popruhem SIGMA pro indikaci činnosti srdce, takže displej dokáže zachytit data z popruhu a přenést je do chytrého telefonu.

- Všechna data, která mohou být v APP, jsou v níže uvedeném seznamu:

POLOŽKA	Funkce
1	RYCHLOST
2	VÝKON
3	REŽIM PODPORY
4	ÚDAJE O AKUMULÁTORU
5	ÚDAJE SENZORU
6	ZBÝVAJÍCÍ DOJEZD
7	KALORIE
8	ÚDAJE O KOMPONENTECH
9	AKTUÁLNÍ
10	SRDEČNÍ FREKVENCE
11	JÍZDA
12	ODO
13	STAV SVĚTLOMETU
14	CHYBOVÝ KÓD

7 ÚDRŽBA

 Než začnete provádět jakoukoliv práci na kole, vypněte elektrickou jednotku a vyjměte akumulátor. Pokud tak neučiníte, může dojít k vážnému zranění a/ nebo úrazu elektrickým proudem.

 Udržujte všechny součásti elektrického systému čisté. Jemně je čistěte vlhkým, měkkým hadříkem. Komponenty nesmí být ponořeny do vody nebo čišťeny vodním paprskem či proudem páry. Pokud komponenty již nejsou funkční, obraťte se na svého prodejce.

 Kolo nečistěte proudem páry, vysokotlakým čističem nebo vodní hadicí. Voda může proniknout do elektrického vedení nebo pohonu a zařízení zničit.

 Frekvence údržby se bude lišit v závislosti na jízdních podmínkách. Řetěz pravidelně čistěte vhodným čističem řetězů. Za žádných okolností nepoužívejte k odstranění rzi alkalické nebo kyselé čisticí prostředky. Pokud se používají takové čisticí prostředky, může dojít k poškození řetězu, a tím k vážnému zranění.

 Údržbu, opravy a opravářské práce mohou provádět pouze kvalifikovaní pracovníci a pouze za pomoci originálních náhradních dílů. V případě defektní pneumatiky nebo jiného technického problému nechte svého prodejce provést opravy.

8 DOJEZD VAŠEHO KOLA

 Nejlepší je dobít akumulátor v době, kdy je teplý a nastavit ho těsně před jízdou.

Cyklus vybíjení akumulátoru může být uskutečněn:

- Úrovní podpory: Čím vyšší je aplikovaná úroveň podpory, tím vyšší je spotřeba energie a tím nižší je dojezd.
- Styl jízdy: Díky optimálnímu použití řazení můžete ušetřit energii. U nižších převodových stupňů potřebujete méně energie, menší podporu a pohon vašeho kola spotřebovává méně energie.
- Okolní teplota: Akumulátory se vybíjejí rychleji při nižších venkovních teplotách a mají kratší dojezd.
- Terén: V kopcovitém terénu je zapotřebí více energie, takže se dojezd sníží.
- Počasí a hmotnost vozidla: Kromě okolní teploty ovlivňuje dojezd také síla větru. Silný vítr vyžaduje při jízdě větší výkon. Zavazadla atd. zvýší váhu, a proto je zapotřebí větší síly.
- Technický stav vašeho kola : Tlak vzduchu, který je v pneumatikách příliš nízký, zvyšuje odpor proti jízdě, zejména při jízdě na hladkém povrchu, jako je například asfalt. Dojezd kola se může snížit třením brzd nebo špatně udržovaným řetězem.
- Stav nabití akumulátoru: Stav nabití udává množství elektrické energie, která je v daném okamžiku v akumulátoru. Více energie znamená větší dojezd.

9 PŘEPRAVA KOLA



Před přepravou vyjměte akumulátor kola a přepravujte ho samostatně.

Při přepravě za účelem provozu kola se akumulátor nepovažuje za nebezpečný materiál. Akumulátor se stává nebezpečným materiálem, pokud se transportuje jiným způsobem. V tomto případě musíte dodržovat příslušné pokyny.



Nikdy neposílejte akumulátor sami. Akumulátory jsou považovány za nebezpečný materiál. Akumulátor z kola posílejte pouze přes svého specializovaného prodejce. Akumulátor se může za určitých podmínek vznítit nebo explodovat.

Autem

Své kolo můžete přepravovat vozem, jako byste přepravovali normální kolo. Před přepravou kola vyjměte akumulátor a přepravujte ho zvlášť. Hmotnost kola bude vyžadovat držák s vyšší zátěží. Svou jízdu vždy přizpůsobte zátěži, která působí na držák.

Vlakem

Platí stejné předpisy jako při přepravě jízdního kola. Zjistěte si předem, které autobusy a vlaky můžete využít. Před používáním veřejné dopravy a při jejím používání je nejlepší vyjmout akumulátor z jízdního kola.

10 KOMPONENTY, KTERÉ LZE U KOLA VYMĚNIT

10.1 Následující komponenty kola lze vyměnit

Během procesu schvalování kola je stanoveno, které komponenty lze pro něj použít.

Jinými slovy kolo je povoleno pouze tehdy, pokud vaše vozidlo používá ty díly nebo náhradní díly, které byly pro použití s vaším modelem schváleny.

Jsou-li díly později vyměněny, vyměňte je za originální díly nebo náhradní díly, které jsou schváleny pro použití na vašem kole. Jinak musíte požádat o individuální povolení od TÜV nebo místního regulačního orgánu.

10.2 Vyměněny mohou být následující díly

Průvodce pro díly, které mohou být vyměněny na kole s povolením CE s asistovaným pedálem do 25 km/hod.

Kategorie 1

Komponenty, které mohou být vyměněny pouze se schválením výrobce kola / poskytovatele systému:

- Motor
- Čidla
- Elektrické řízení
- Elektrické kabely
- Ovládací panel na říditkách
- Displej
- Akumulátorový balíček
- Nabíječka

Kategorie 2

Komponenty, které mohou být vyměněny pouze se schválením výrobce kola:

- Rám
- Závěsná vzpěra
- Vidlice kola a závěsná vidlice
- Kolečko motoru náboje
- Brzdový systém
- Brzdové obložení
- Zavazadlové držáky (zavazadlové držáky určují, jakou hmotnost kolo uveze). Jak pozitivní, tak i negativní změny na kole mohou mít vliv na ovladatelnost kola na rozdíl od toho, co předpokládá výrobce.

Kategorie 3 *

Komponenty, které mohou být vyměněny podle výrobce kola nebo dílu kola:

- Nožní pedál (pouze pokud je dodržena vzdálenost mezi body připojení pedálu a rameny kliky, tj. faktor q).

Kategorie 4

Komponenty, jejichž výměna nevyžaduje žádný zvláštní typ schválení:

- Řetězové kroužky / řemenice / řetězové kolo (pouze pokud je počet zubů a průměr stejný, jak je uvedeno v původním popisu kola).

11 TIPY PRO OCHRANU ŽIVOTNÍHO PROSTŘEDÍ / LIKVIDACE

Všeobecné čištění a údržba: Při ošetřování a čištění kola, prosím, myslte na životní prostředí. Je-li to možné, měli byste používat ošetřující a čisticí prostředky, které jsou biologicky rozložitelné. Ujistěte se, prosím, že se žádné čisticí prostředky nedostanou do odpadu.

Akumulátor kola

S akumulátory náležejícími do kol a elektrických kol by se mělo nakládat jako s nebezpečným materiálem, a proto musí být povinně označeny speciální nálepkou. Likvidovat je musí specializovaní prodejci nebo výrobci.

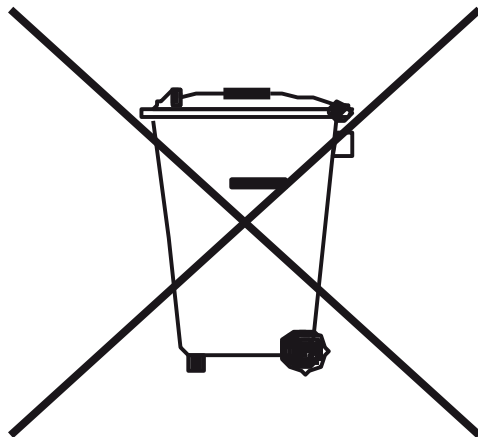
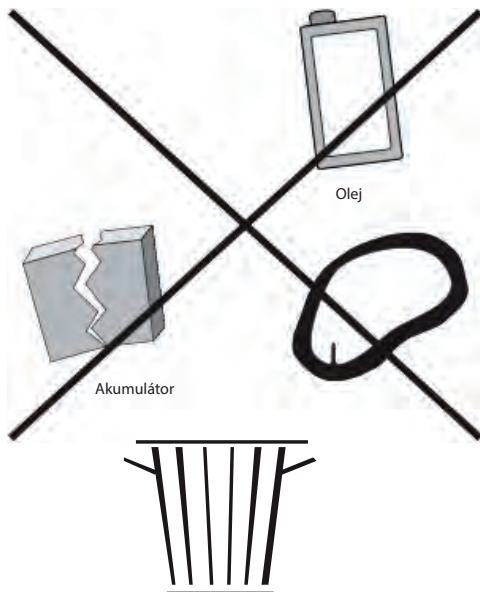

12 SPECIFIKACE

12.1 Akumulátor

Primární nastavení	HWT-1004-7AS06
Výkon	504 Wh
Doba nabíjení	6-8 hodin s nabíječkou 2A
Pracovní teplota během nabíjení	0 – 45 °C
Vybíjení	-20 – 60 °C
Dojezd*	Min. 50 km
Umístění	Rám
Rozměry (D x Š x V)	313x94x92 mm
Hmotnost	3,5 Kg
Nabíječka	Speciální nabíječka 5P
Certifikace	CE/UN38.3
Záruka	24 měsíců**
Maximální nabíjecí cyklus	800 (60% SOC (20 ± 5 °C, nabíjení 0,2°C a vybíjení 0,5 °C))

* Ideální podmínky: Plochý terén, průměrná rychlost cca 15 km/h, žádný protivitr okolní teplota, cca 20 °C, vysoce kvalitní komponenty kola, běhoun a tlak s minimálním valivým odporem, zkušený jezdec eBike (vždy správně přeřazuje), přídavná hmotnost (kromě hmotnosti kola) < 70 kg.

** Od data prodeje, podrobnosti viz záruční dokumentace k vašemu jízdnímu kolu.

12.2 Nabíječka

- Model HP1202L3
- Provozní napětí: 100 ACV–240 ACV, 50 – 60 Hz
- Jmenovité výstupní napětí: 42 V
- Výstupní proud: 2 A ± 0,2 A
- Minimální nabíjecí napětí akumulátoru: 26 ± 1 V
- Ochrana časování: 15 ± 1 h
- Teplotní ochrana: NTC < 0 ± 3 °C nebo NTC > 55 ± 3 °C
- Konektor, střídavý proud: 2 PIN evropská norma
- Certifikát: CE, GS

12.3 Pohonná jednotka (motor se středním pohonem)

Provozní napětí (DCV)	36
Jmenovitý výkon (W)	250 350
Jmenovitá účinnost (%)	≥ 80 %
Jmenovitá rychlost otáčení (ot/min)	100 ± 5
Maximální točivý moment	≥ 80
Řetězové kolo	36 zubů (doporučeno), 38 zubů (volitelně), 42 zubů (volitelně)
Volitelný kryt řetězu	Kompletní pokrytí / kryt ve tvaru p
Hmotnost (kg)	3,9
Čidla	Snímač rychlosti podpory pedálu, snímač točivého momentu pro podporu pedálu, snímač rychlosti kola bicyklu, snímač teploty
Hluk (dB)	< 55
Teplota nutná k používání	- 20 °C až 55 °C
Úroveň ochrany (ochrana proti prachu, ochrana proti vodě)	IP 66
Certifikace	CE ROHS / EN14766 / EN14764 / REACH
Volitelné funkce	Volitelný modul Bluetooth, převodový modul DC 500mA/6V a modul zadního světla, programovací funkce

13 ZÁRUKA

i Podmínky záruky / odpovědnosti za vady jsou (částečně) harmonizovány v zemích, na něž se vztahuje právo EU. Informace o příslušných vnitrostátních ustanoveních, která se vás týkají.

V rámci práva EU je prodávající odpovědný za vady materiálu nejméně po dobu prvních dvou let od data nákupu. Patří sem vady, které byly v době nákupu nebo předání. Navíc se během prvních šesti měsíců předpokládá, že chyba již existovala v době nákupu.

Kupující může uplatnit záruční nárok, pokud bylo kolo používáno a udržováno podle pokynů výrobce. Tyto pokyny jsou uvedeny na stránkách tohoto návodu k obsluze a v dodaných pokynech od výrobců dílů.

Ve většině případů si může zákazník nejprve vyžádat další plnění. Pokud oprava selže, což se předpokládá po dvou pokusech, má zákazník nárok na slevu nebo zrušení smlouvy.

Odpovědnost za materiálové vady nepokrývá normální opotřebení v rámci použití v souladu s určením. Během provozu způsobí provoz kola nebo elektrického kola opotřebení součástí motoru a zpomalení zařízení, jakož i pneumatik, světel, kontaktních míst jezdce a akumulátoru.

Jestliže vás výrobce kola nebo kola opravňuje k dalším záručním službám, obraťte se na specializovaného prodejce. Pro další podrobnosti o krytí ze záruky a o tom, jak uplatnit záruční nároky, viz příslušné záruční podmínky.

i V případě závady / případného nároku z odpovědnosti za vady kontaktujte svého specializovaného prodejce. Doporučujeme uvést všechny doklady o nákupu a inspekční zprávy jako důkaz pro vaše záznamy.

Zpřístupnění informací ze zákona

V případě otázek týkajících se kola se prosím nejprve obraťte na svého prodejce, a to pouze v případě, že je výrobcem kol.

Odpovědnost za obsah a obrázky: BAFANG
Bafang Electric (Suzhou) Co., Ltd.

No. 9 Heshun Rd
Suzhou Industrial Park
15122, Suzhou China
sales@bafang-e.com
www.bafang-e.com

Právní kontrola ze strany advokátní kanceláře specializující se na duševní vlastnictví.

Tento návod k obsluze respektuje požadavky a předpisy uvedené ve směrnici o strojních zařízeních ISO 4210: 2014 a EN 15194.

Pokud je tento výrobek dodáván nebo používán mimo území EU, musí vám výrobce kol poskytnout uživatelskou příručku požadovanou v dané zemi.

© Kopírování, opakovaný tisk a překlad, jakož i jakékoliv komerční využití (včetně výpisů v tištěné nebo digitální podobě) jsou povoleny pouze v případě předem uděleného výslovného písemného souhlasu.

